



STEELER

SOKÓŁKA

www.steeler.pl

TOYOTA LAND CRUISER 150 2013



INSTRUKCJA MONTAŻU

(Płyta wciągarki)

FITTING INSTRUCTION

(Winch plate)

ИНСТРУКЦИЯ МОНТАЖА

(Лебедка пластины)

MONTAGEANLEITUNG

(Winch Platte)

DLC150-PW

Wykaz elementów:
Specification of full assembly:
Список элементов тюнинга:
Liste der Elemente:

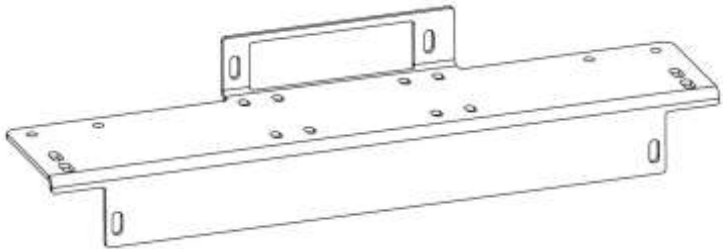
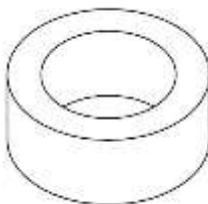
<p>1. Płyta wciągarki (szt. 1) Winch plate (1 pc.) Лебедка пластины (шт.1) Winch Platte (st.1)</p>	
<p>2. Dystans (szt.8) Distance (8 pcs.) Ø22x4 L=10 Расстояние (шт.8) Distanzring (st.8)</p>	

Wykaz elementów łącznych:
Connecting components:
Список соединительных элементов:
Die Auflistung der Elemente:

Śruby (szt.) Screws (pcs.) Болты (шт.) Schrauben (st.)	M12x80 – (4) M12x140 – (4)	Nakrętki (szt.) Nuts (pcs.) Гайки (шт.) Muttern (st.)	M12 – (8)
Podkładki (szt.) Washers (pcs.) Шайбы (шт.) Unterlegscheiben(st.)	Ø 13 – (8) Ø 13 – (8)–XL		



4,5h

Czas montażu
 Fitting time
 Время монтажа
 Montagezeit

M6 - 11 Nm	M8 - 25 Nm	M10 - 50 Nm	M12 - 87 Nm
------------	------------	-------------	-------------

UWAGA: Folię usunąć dopiero po montażu!
ATTENTION: Foil remove after fitting!
ВНИМАНИЕ: Целлофан снять только после завершения монтажа!
HINWEIS: Die Folie soll erst nach der Montage entfernt werden

Montaż / Fitting / Монтаж / Montage
DLC150-PW

	Śruby (szt.) Screws (pcs.) Болты (шт.) Schrauben (st.)	Podkładki (szt.) Washers (pcs.) Шайбы (шт.) Unterlegscheiben (st.)	Nakrętki (szt.) Nuts (pcs.) Гайки (шт.) Muttern (st.)
A	M12x80	Ø13(góra / up)	M12
B	M12x140	Ø13 - XL (dół / down)	M12

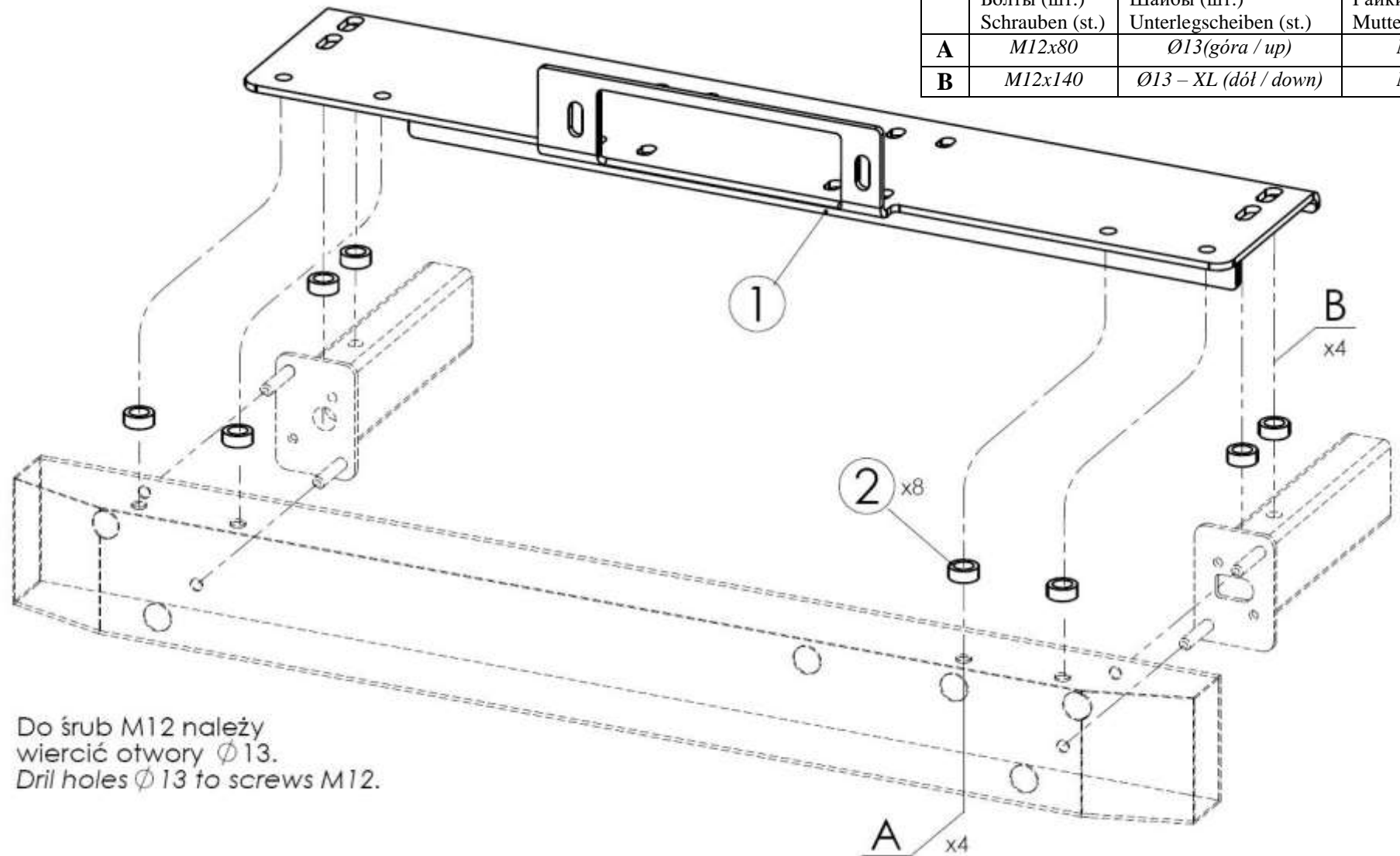

11,7 kg

Do śrub M12 należy
 wiercić otwory $\phi 13$.
 Drill holes $\phi 13$ to screws M12.

*Montaż (zdjęcia) / Fitting (pictures) / Монтаж (фотографии)
/ Montage (Fotos)*



Rozwiercenie otworów w zamocowaniu.
Hole drilling in attachment.





Wycinanie mocowania przedniego:
Cutting of the front attachment:





Wycinanie belki przedniej:
Cutting of the front beam:







Trzy przewody (H07V-K 1x35) z końcówkami (8x35).
Three wires (H07V-K 1x35) and tips (8x35).





Bezpiecznik należy zamocować bezpośrednio do akumulatora a następnie należy zamocować czerwony przewód do danego bezpiecznika.

The fuse must be mounted directly to the battery and then attach the red wire to the fuse.



Montowanie zamocowania gniazda.
Mounting socket attachment.



Hebel zabezpieczający (główny wyłącznik prądu)
montuje się w dowolnym miejscu pod maską.
Security main breaker is mounted anywhere under the hood.

